



Puertas & Portones Automáticos, S.A. de C.V.
¡Nuestra pasión es la Solución!...

»OPERADOR INDUSTRIAL INVERTER PARA PUERTAS RAPIDAS ENROLLABLES
MARCA SOMMER MOD. 115.060 HXFS1.



MANUAL DE INSTALACION

(229) 288-1552

portonesautomaticos@adsver.com.mx
portonesautomaticos@prodigy.net.mx



MEMBER
IDA
International Door Association



V06.20

(229) 927-5107, 167-8080, 167-8007, 151-7529.



www.adsver.com.mx

Índice

Indicaciones generales	3
Símbolos	3
Indicaciones de seguridad	3
Uso conforme a los fines previstos	3
Designaciones de modelo.....	4
Datos técnicos.....	5
Esquemas de dimensiones	8
Esquemas de dimensiones	8
Declaración del fabricante	9
Preparativos para el montaje	10
Indicaciones de seguridad	10
Equipo de protección personal.....	10
Medidas de fijación	10
Medidas de fijación de la base oscilante.....	10
Montaje	11
Indicaciones de seguridad	11
Indicaciones para el montaje	12
Colocar las placas de indicaciones en el automatismo.....	12
Conexión a la red eléctrica.....	12
Convertidor de frecuencia (CF).....	13
Rectificador de freno	15
Cableado para red de 3~230 V	16
Conectar el interruptor de fin de carrera digital (encoder)	16
Puesta en servicio	17
Montar y conectar el controlador.....	17
Conectar los elementos de seguridad y los accesorios	17
Indicaciones de seguridad	17
Controlar la dirección de movimiento.....	17
Ajuste de las posiciones finales y de los interruptores de fin de carrera	17
17	
Funcionamiento/Manejo	18
Control manual de emergencia	18
Mantenimiento y cuidados	19
Indicaciones de seguridad	19
Comprobación periódica	19
Mantenimiento y comprobación adicional	19
Otros	20
Desmontaje	20
Eliminación de residuos	20
Garantía y servicio postventa.....	20

Indicaciones generales

Símbolos



SIGNO DE EXCLAMACIÓN:

Advierte de un peligro inminente.
En caso de inobservancia pueden producirse lesiones graves o incluso mortales, así como daños materiales.



SÍMBOLO DE AVISO:

Información, indicaciones de utilidad.

1 (1) Remite a una imagen al comienzo o en el texto.

Este automatismo está fabricado según:

- EN 12453 Seguridad de utilización de puertas motorizadas. Requisitos.
 - EN 12978 Dispositivos de seguridad para puertas y portones motorizados. Requisitos y métodos de ensayo.
 - EN 12604 Puertas industriales, comerciales, de garaje y portones. Aspectos mecánicos. Requisitos.
 - Directiva de baja tensión 2014/35/UE
 - Directiva de compatibilidad electromagnética 2014/30/UE
- y ha abandonado la fábrica en perfecto estado en términos de seguridad.

Indicaciones de seguridad

Generales

- Toda persona que monte y utilice el automatismo o realice los trabajos de mantenimiento deberá leer, comprender y observar estas instrucciones de montaje y de servicio.
- Guarde las presentes instrucciones de montaje siempre en un lugar accesible.
- El montaje, la conexión y la primera puesta en servicio del automatismo deben llevarse a cabo exclusivamente por un electricista.
- El fabricante de la instalación es responsable de la instalación completa.
Deberá garantizar el cumplimiento de las normas, directivas y disposiciones pertinentes que estén vigentes en el correspondiente lugar de instalación.
Entre otras cosas, el fabricante de la instalación deberá comprobar y respetar las fuerzas de cierre máximas admisibles según las normas EN 12445 (Seguridad de utilización de puertas motorizadas. Métodos de ensayo) y EN 12453 (Seguridad de utilización de puertas motorizadas. Requisitos).
Es responsable de la elaboración de la documentación técnica de la instalación completa, que deberá ir adjunta a la misma.
- Todos los cables eléctricos deben tenderse fijos y protegerse contra el desplazamiento.
- El fabricante declina toda responsabilidad por daños o fallos en el funcionamiento debidos a la inobservancia de las instrucciones de montaje y de servicio.
- Antes de la puesta en servicio hay que garantizar que coincidan la conexión a la red y los datos en la placa indicadora de tipo. De no ser así, el automatismo no deberá ponerse en servicio.
- En el caso de una conexión trifásica deberá prestarse atención a un campo rotatorio a la derecha.
- En las instalaciones con una conexión fija a la red deberá instalarse un dispositivo de desconexión de red en todos los polos con un fusible previo adecuado.
- Debe observarse y respetarse la directiva "Reglamentación técnica para centros de trabajo ASR A1.7" del Comité alemán de centros de trabajo (ASTA)
(aplicable en Alemania para el explotador, en otros países deberán observar y cumplirse las correspondientes disposiciones específicas).

- Compruebe periódicamente si los cables conductores de tensión presentan fallos de aislamiento o puntos de rotura. Si se detecta un fallo en el cableado, el cable defectuoso deberá sustituirse después de desconectar en el acto la tensión de red.
- Deberán cumplirse los requisitos de la compañía eléctrica local.
- Antes de empezar a trabajar en la puerta o en el automatismo, desconecte siempre la tensión del controlador y del automatismo y asegúrelos contra una reconexión.
- No ponga nunca en servicio un automatismo dañado.
- Utilice únicamente piezas de repuesto y accesorios originales del fabricante.

Acerca del almacenamiento

- El automatismo debe almacenarse únicamente en espacios cerrados y secos, a una temperatura ambiente de entre -20 y +50 °C y con una humedad relativa del aire de entre un 20 y un 90 % (sin condensación).
- Almacene el automatismo en posición horizontal.

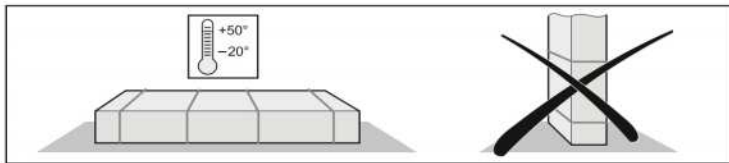

Acerca del funcionamiento

- En el modo de cierre automático debe observarse la norma EN 12453 y montar un dispositivo de seguridad (p. ej., una fotocélula).
- Después del montaje y la puesta en servicio, todos los usuarios deben ser instruidos en el funcionamiento y manejo de la instalación. Hay que advertir a todos los usuarios de los peligros y riesgos que emanan de la instalación.
- Durante los movimientos de apertura o cierre de la puerta está prohibida la presencia de personas, animales u objetos en la zona de movimiento de la puerta.
- Observe en todo momento la puerta en movimiento y mantenga alejadas a las personas hasta que la puerta se haya abierto o cerrado por completo.
- No atraviese la puerta hasta que no se haya abierto completamente.
- No introduzca nunca las manos en una puerta en movimiento ni en piezas móviles.
- Compruebe de manera regular que las funciones de seguridad y protección funcionan correctamente y, si fuera necesario, corrija los problemas que existan (véase "Mantenimiento y cuidados").

Placa indicadora de tipo

- La placa indicadora de tipo está colocada lateralmente en el engranaje.
- En la placa indicadora de tipo podrá encontrar la denominación de tipo exacta, así como la fecha de fabricación (mes/año) del automatismo.

Uso conforme a los fines previstos



¡AVISO!

Una vez montado el automatismo, la persona responsable del montaje del mismo deberá extender una declaración de conformidad CE para la instalación de la puerta conforme a la directiva de máquinas 2006/42/CE y colocar el símbolo de marcado CE y una placa indicadora de tipo. Esta documentación, así como las instrucciones de montaje y de servicio del automatismo, quedan a cargo del usuario.

- El automatismo debe emplearse exclusivamente para abrir y cerrar puertas industriales completamente montadas (p. ej., puertas seccionales, puertas enrollables, puertas plegables, puertas de cortina de apertura rápida y rejas enrollables).

Indicaciones generales

- Cualquier otra utilización diferente a la arriba especificada no será considerada conforme al uso previsto. El fabricante no se hace responsable de los daños generados por otra utilización diferente al uso previsto. El usuario es el único responsable. El uso no conforme con los fines previstos conlleva la anulación de la garantía.
- El automatismo está previsto única y exclusivamente para el funcionamiento en zonas interiores secas sin riesgo de explosión.
- Las puertas automatizadas con un automatismo deben cumplir las normas y directivas actualmente vigentes, p. ej., EN 12453, EN 12604, EN 12605.
- El automatismo debe utilizarse únicamente en perfecto estado técnico, así como de forma correcta, segura y consciente de los posibles peligros derivados, observando las instrucciones de montaje y manejo. Los valores límite indicados en los datos técnicos no deben sobrepasarse.
- Las averías que afectan a la seguridad deben solucionarse de inmediato.
- La puerta debe ser estable y a prueba de torsión, así como estar correctamente alineada, es decir, no debe arquearse o torcerse al abrirla o cerrarla.
- El automatismo puede equiparse con un dispositivo de frenado integrado independiente de las revoluciones y de la posición.
- El controlador GIGAcontrol y el automatismo solo deben funcionar conjuntamente. Solo deben emplearse los controladores para puertas industriales de SOMMER.
- El controlador GIGAcontrol y el automatismo están diseñados para su uso en el ámbito comercial.
- El automatismo cumple los requisitos del grado de protección IP 54. No debe emplearse en lugares con una atmósfera agresiva (p. ej., aire salino).

Designaciones de modelo

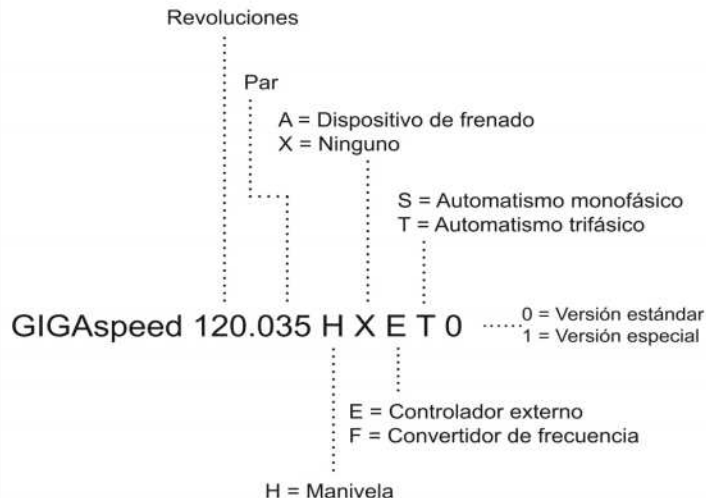

Indicaciones generales

Datos técnicos

Automatismo trifásico	045.115 HXET..	070.095 HXET..	080.045- HXET.. / HAET.."	080.080- HXET.. / HAET.."	Unidad de medida
Identificación en "Esquemas de dimensiones"	E	E	C	E	
Par de salida	115	95	45	80	Nm
Paracaídas	-	-	- / ●	- / ●	
Revoluciones de salida	45	70	80	80	r.p.m.
Potencia del motor	1,00	1,00	0,55	1,00	kW
Tensión de servicio	3~ 230/400	3~ 230/400	3~ 230/400	3~ 230/400	V
Frecuencia	50	50	50	50	Hz
Corriente nominal	5,9/3,4	5,9/3,4	3,45 / 2,0	5,9 / 3,4	A
Duración de conexión del motor	60	60	60	60	% DC
Rango de los interruptores de fin de carrera	14	14/29	14	14 / 29	Rev. del árbol hueco
Grado de protección	54	54	54	54	IP
Clase de aislante	F	F	F	F	
Rango de temperatura admisible**	-5...+60	-5...+60	-5...+60	-5...+60	°C
Nivel de presión sonora continuo	< 70	< 70	< 70	< 70	dB(A)
Árbol hueco	25,4	25,4 / 30,0	25,0 / 25,4 / 30,0	25,0 / 25,4	mm
Fusible de fábrica	10 (T)	10 (T)	10 (T)	10 (T)	A
Cable de alimentación de fábrica	5 x 1,5	5 x 1,5	5 x 1,5	5 x 1,5	mm ²
Peso (aprox.)	14	14	13	14	kg

Automatismo trifásico	090.045- HXET.. / HAET.."	090.075 HAET..	115.040 HXET.. / HAET.."	115.080 HXET.. / HAET.."	Unidad de medida
Identificación en "Esquemas de dimensiones"	A	A	C	E	
Par de salida	45	75	40	80	Nm
Paracaídas	- / ●●	●●	- / ●	- / ●	
Revoluciones de salida	90	90	115	115	r.p.m.
Potencia del motor	0,55	1,00	0,55	1,00	kW
Tensión de servicio	3~ 230/400	3~ 230/400	3~ 230/400	3~ 230/400	V
Frecuencia	50	50	50	50	Hz
Corriente nominal	3,45 / 2,0	5,9/3,4	3,45 / 2,0	5,9 / 3,4	A
Duración de conexión del motor	60	60	60	60	% DC
Rango de los interruptores de fin de carrera	14	14	14	14	Rev. del árbol hueco
Grado de protección	54	54	54	54	IP
Clase de aislante	F	F	F	F	
Rango de temperatura admisible**	-5...+60	-5...+60	-5...+60	-5...+60	°C
Nivel de presión sonora continuo	< 70	< 70	< 70	< 70	dB(A)
Árbol hueco	25,4 / 30,0	25,4 / 30,0	25,4	25,4 / 30,0	mm
Fusible de fábrica	10 (T)	10 (T)	10 (T)	10 (T)	A
Cable de alimentación de fábrica	5 x 1,5	5 x 1,5	5 x 1,5	5 x 1,5	mm ²
Peso (aprox.)	13	14	13	14	kg

Indicaciones generales

Automatismo trifásico	120.035- HXET.. / HAET.."	130.035 HXET..	130.075 HXET..	140.025 HXET..	Unidad de medida
Identificación en "Esquemas de dimensiones"	A	C	E	C	
Par de salida	35	35	75	25	Nm
Paracaídas	- / ●●	-	-	-	
Revoluciones de salida	120	130	130	140	r.p.m.
Potencia del motor	0,55	0,55	1,00	0,55	kW
Tensión de servicio	3~ 230/400	3~ 230/400	3~ 230/400	3~ 230/400	V
Frecuencia	50	50	50	50	Hz
Corriente nominal	3,45 / 2,0	3,45 / 2,0	5,9/3,4	3,45 / 2,0	A
Duración de conexión del motor	60	60	60	60	% DC
Rango de los interruptores de fin de carrera	14	14	14	14	Rev. del árbol hueco
Grado de protección	54	54	54	54	IP
Clase de aislante	F	F	F	F	
Rango de temperatura admisible**	-5...+60	-5...+60	-5...+60	-5...+60	°C
Nivel de presión sonora continuo	< 70	< 70	< 70	< 70	dB(A)
Árbol hueco	30	25,4 / 30,0	25,4 / 30,0	25,4	mm
Fusible de fábrica	10 (T)	10 (T)	10 (T)	10 (T)	A
Cable de alimentación de fábrica	5 x 1,5	5 x 1,5	5 x 1,5	5 x 1,5	mm ²
Peso (aprox.)	13	13	14	13	kg

Automatismo trifásico	140.055 HXET.. / HAET.."	180.040- HXET.. / HAET.."	Unidad de medida
Identificación en "Esquemas de dimensiones"	E	E	
Par de salida	55	40	Nm
Paracaídas	- / ●	- / ●	
Revoluciones de salida	140	180	r.p.m.
Potencia del motor	1,00	1,00	kW
Tensión de servicio	3~ 230/400	3~ 230 / 400	V
Frecuencia	50	50	Hz
Corriente nominal	5,9/3,4	4,7	A
Duración de conexión del motor	60	60	% DC
Rango de los interruptores de fin de carrera	14/29	14	Rev. del árbol hueco
Grado de protección	54	54	IP
Clase de aislante	F	F	
Rango de temperatura admisible**	-5...+60	-5...+60	°C
Nivel de presión sonora continuo	< 70	< 70	dB(A)
Árbol hueco	25,4 / 30,0	25,0 / 25,4	mm
Fusible de fábrica	10 (T)	10 (T)	A
Cable de alimentación de fábrica	5 x 1,5	5 x 1,5	mm ²
Peso (aprox.)	14	14	kg

Indicaciones generales

Automatismo con convertidor de frecuencia	045.080 HXFS.. / HAFS..”	070.055 HXFS.. / HAFS..”	080.040- HXFS.. / HAFS..”	115.060 HXFS..	130.045 HXFS..	140.040 HXFS..	Unidad de medida
Identificación en "Esquemas de dimensiones"	F	F	F	F	F	F	
Par de salida	80	55	40	60	45	40	Nm
Paracaídas	-/●	-/●	-/●	-	-	-	
Revoluciones de salida	20 - 60	20 - 100	20 - 120	45 - 160	50 - 130	50 - 190	r.p.m.
Potencia del motor	1,00	1,00	1,00	1,00	1,00	1,00	kW
Tensión de servicio	1~230	1~230	1~230	1~230	1~230	1~230	V
Frecuencia	50	50	50	50	50	50	Hz
Corriente nominal	7,5	7,5	7,5	7,5	7,5	7,5	A
Duración de conexión del motor	60	60	60	60	60	60	% DC
Rango de los interruptores de fin de carrera	14	14/29	14/29	14	14	14/29	
Grado de protección	54	54	54	54	54	54	IP
Clase de aislante	F	F	F	F	F	F	
Rango de temperatura admisible**	-5...+60	-5...+60	-5+60	-5...+60	-5...+60	-5...+60	°C
Nivel de presión sonora continuo	< 70	< 70	< 70	< 70	< 70	< 70	dB(A)
Árbol hueco	25,4 / 30,0	25,4 / 30,0	25,0 / 25,4 / 30,0	25,4 / 30,0	25,4	25,4 / 30,0	mm
Fusible de fábrica	10 (T)	10 (T)	10 (T)	10 (T)	10 (T)	10 (T)	A
Cable de alimentación de fábrica	3 x 1,5	3 x 1,5	3 x 1,5	3 x 1,5	3 x 1,5	3 x 1,5	mm ²
Peso (aprox.)	16	16	16	16	16	16	kg

**< -5°C con calefacción eléctrica (opcional)

- Número de comprobación: 14-003845-PR01
- ● Número de comprobación: 776504-5/083/1

Indicaciones generales

Esquemas de dimensiones

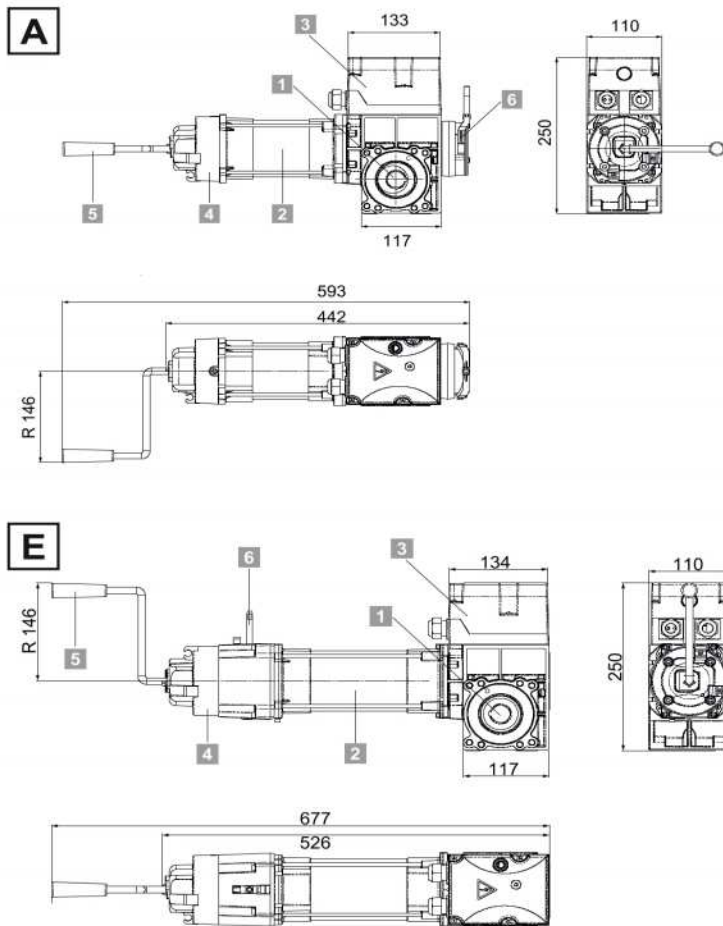

Esquemas de dimensiones

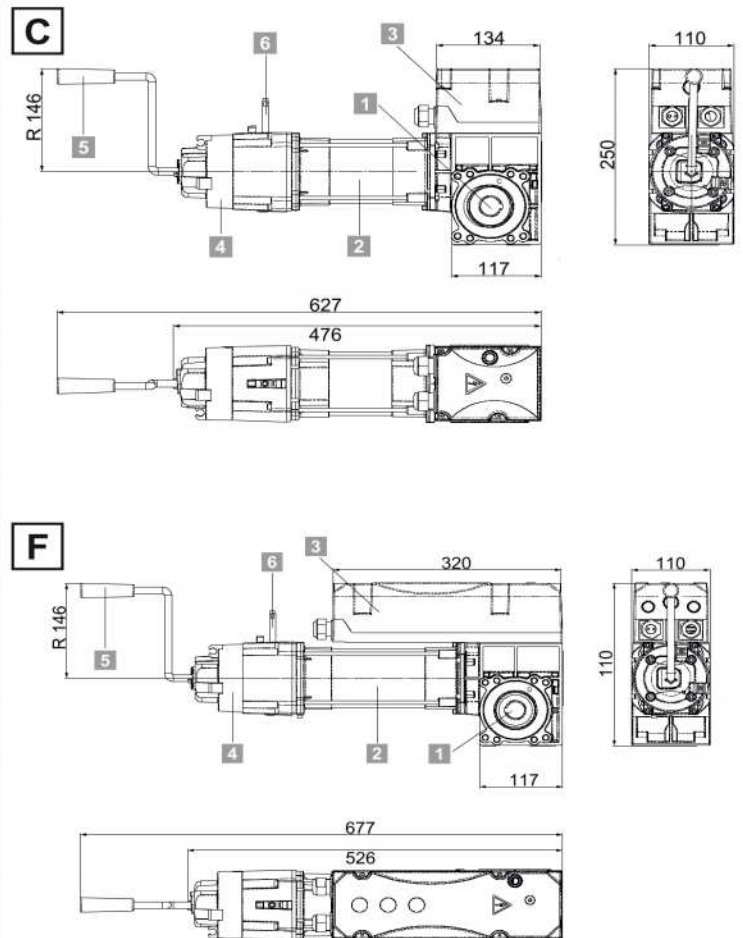

- | | |
|---|--|
| 1 | Engranaje helicoidal |
| 2 | Motor |
| 3 | Carcasa de interruptor de fin de carrera |
| 4 | Carcasa de la manivela de emergencia |
| 5 | Manivela de emergencia |
| 6 | Carcasa del freno / freno |

Declaración del fabricante

Declaración del fabricante

para el montaje de una cuasimáquina
según la directiva de máquinas 2006/42/CE, anexo II, parte 1 B

SOMMER Antriebs- und Funktechnik GmbH

Hans-Böckler-Straße 21 - 27

73230 Kirchheim/Teck

Alemania

declara, con la presente, que los automatismos para puertas industriales

GIGAspeed

se ha desarrollado, diseñado y fabricado en concordancia con la

- Directiva de máquinas 2006/42/CE
- Directiva de baja tensión 2014/35/UE
- Directiva sobre compatibilidad electromagnética 2014/30/UE
- Directiva RoHS 2011/65/UE.

Se han aplicado las normas siguientes:

- | | |
|---|--|
| • EN 60335-1, en la medida en que corresponda | Seguridad de aparatos eléct. / automatismos para puertas |
| • EN 61000-6-3 | Compatibilidad electromagnética (CEM) - Emisión de interferencias |
| • EN 61000-6-2 | Compatibilidad electromagnética (CEM) - Resistencia a interferencias |

Se cumplen los requisitos del anexo 1 de la directiva de máquinas 2006/42/CE siguientes:

1.1.2, 1.1.3, 1.1.5, 1.2.1, 1.2.2, 1.2.3, 1.2.4, 1.2.6, 1.3.2, 1.3.4, 1.3.7, 1.5.1, 1.5.4, 1.5.6, 1.5.14, 1.6.1, 1.6.2, 1.6.3, 1.7.1, 1.7.3, 1.7.4

La documentación técnica especial ha sido elaborada conforme al anexo VII, parte B, y a requerimiento se enviará electrónicamente a la entidad competente.

La cuasi máquina está destinada únicamente a ser incorporada a, o ensamblada en una instalación de puertas para formar una máquina a la que se aplique la presente Directiva de máquinas 2006/42/CE. Queda prohibida la puesta en marcha de la instalación de puerta hasta que no se haya determinado que todo el equipo cumple las estipulaciones de las directivas comunitarias arriba indicadas.

El representante autorizado para la elaboración de las documentaciones técnicas es el abajo firmante.

Kirchheim, a 20/04/2016



i.V.

Jochen Lude
Responsable de documentación

Preparativos para el montaje

Indicaciones de seguridad



¡ATENCIÓN!

Seguir todas las instrucciones de montaje. ¡Un montaje incorrecto puede provocar lesiones graves!

- No acorte ni alargue el cable de alimentación suministrado.
- La tensión de la fuente de alimentación debe coincidir con la señalada en la placa indicadora de tipo del automatismo.
- Todos los equipos que se conecten externamente deben estar dotados de una separación segura de los contactos de su alimentación de tensión de red conforme a IEC 60364-4-41.
- Las piezas activas del automatismo no deben conectarse a tierra o a otras piezas activas o conductores de protección de otros circuitos eléctricos.
- Instale todas las cubiertas y todos los dispositivos de protección requeridos para el uso previsto del automatismo. Preste atención al asiento correcto de las piezas, de posibles juntas y a unas uniones atornilladas correctamente apretadas.
- En los automatismos con conexión fija es necesario un interruptor principal para todos los polos con un fusible previo correspondiente.
- La conexión del automatismo a la alimentación de corriente debe realizarse únicamente por un electricista.
- Los dispositivos de PARADA DE EMERGENCIA según EN 60204 debe ser efectivos en todas las modalidades del controlador. Debido al desbloqueo del dispositivo de PARADA DE EMERGENCIA no debe producirse ningún re arranque incontrolado o indefinido de la instalación.
- Compruebe que la fijación en la puerta y en las paredes es estable, ya que se originan fuerzas durante la apertura y el cierre de la puerta.
- Emplee solo material de fijación autorizado (p. ej., tacos).
- Utilice dispositivos de elevación y medios de amarre diseñados para el peso de los automatismos.
- Durante el montaje, no sostenga el automatismo por el cable y no utilice el cable para alzarlo.

Equipo de protección personal

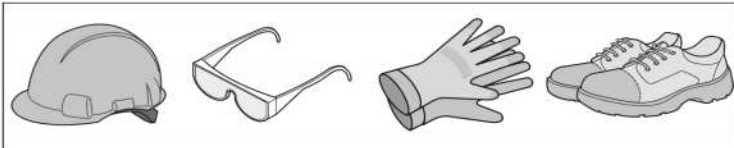

- Casco
- Gafas de protección (para el taladrado)
- Guantes de trabajo
- Calzado de seguridad

Medidas de fijación

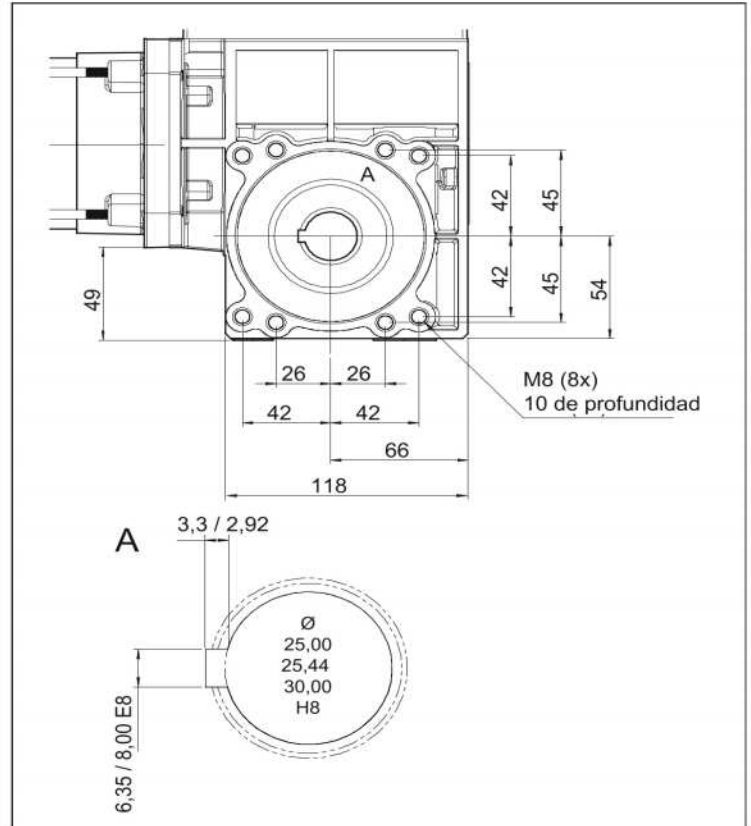

Medidas de fijación de la base oscilante

(accesorios opcionales)

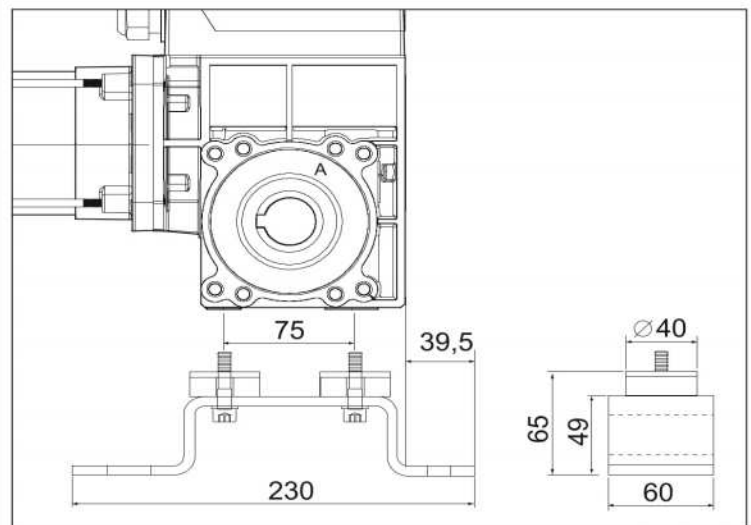

¡AVISO!

¡Los tornillos deben asegurarse!

Montaje

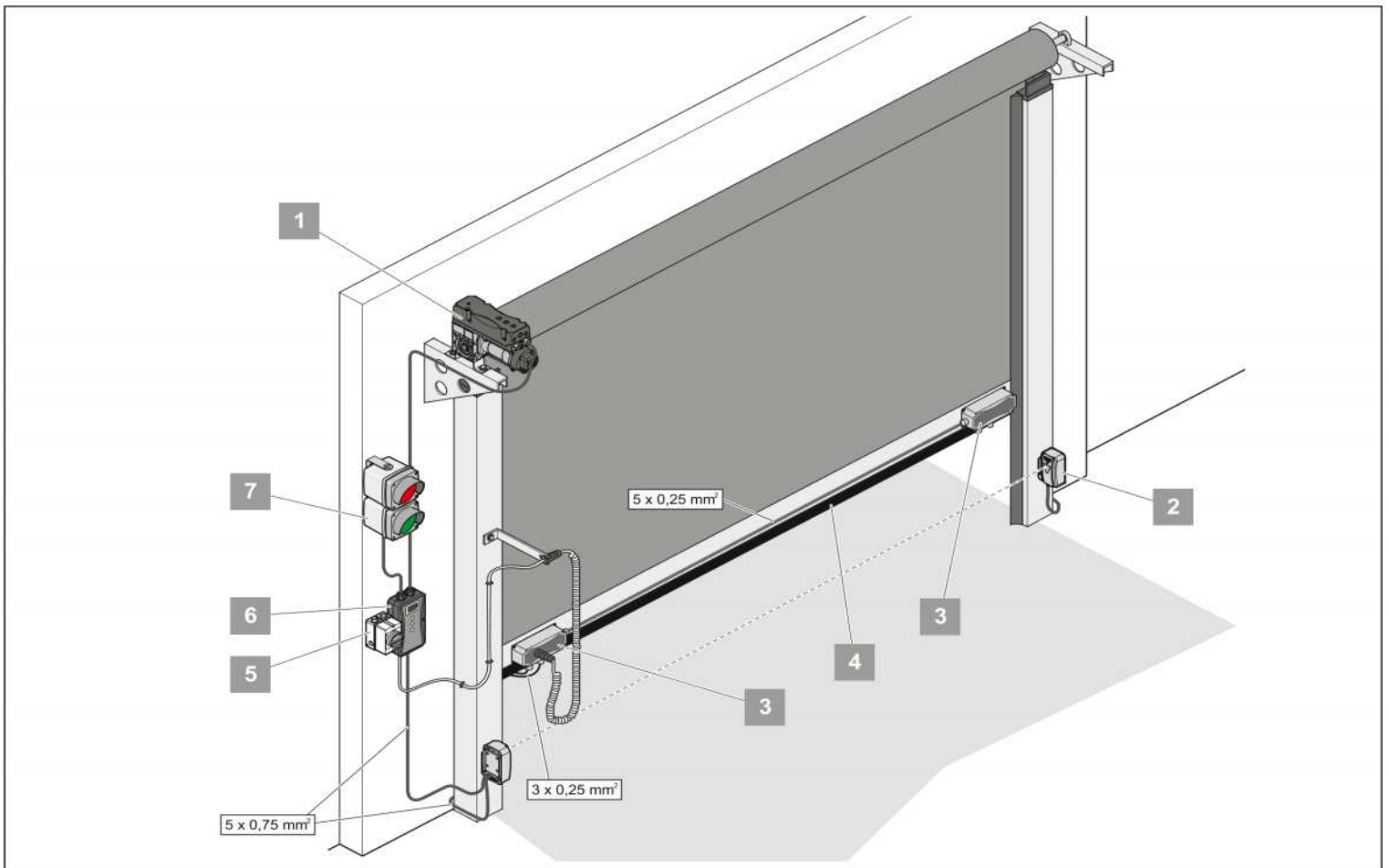

1	Automatismo con interruptores de fin de carrera electrónicos
2	Fotocélula
3	GIGAbbox (caja de conexión de puerta)
4	Borde de cierre
5	Interruptor principal (con posibilidad de cierre con llave)
6	Controlador
7	Semáforo

Indicaciones de seguridad

¡ATENCIÓN!
Seguir todas las instrucciones de montaje. ¡Un montaje incorrecto puede provocar lesiones graves!

¡ATENCIÓN!
Los dispositivos de control y regulación (pulsadores) de montaje fijo deben montarse dentro del campo visual de la puerta. No deben montarse en la proximidad de piezas en movimiento. Deben montarse a una altura mínima de 1,5 m.

¡ATENCIÓN!
¡Desenchufe siempre el conector de red antes de abrir el automatismo!

¡ATENCIÓN!
Después del montaje, es imprescindible comprobar si el automatismo está ajustado correctamente y si se invierte cuando detecta un obstáculo de 50 mm de altura situado sobre el suelo.

➤ El montaje, la conexión y la primera puesta en servicio del automatismo deben llevarse a cabo exclusivamente por personal competente en la materia.

- Desplace la puerta solo cuando ninguna persona, animal u objeto se encuentre en la zona de movimiento de la misma.
- Mantenga alejadas de la puerta a personas necesitadas de asistencia y a animales.
- Al taladrar los orificios de fijación, utilice gafas de protección.
- Cubra el automatismo al taladrar con el fin de que no pueda penetrar suciedad en el mismo.
- Antes de abrir la carcasa hay que garantizar sin falta que no puedan caer virutas de taladrado u otras impurezas en la carcasa.
- Todos los cables eléctricos deben tenderse fijos y protegerse contra el desplazamiento.
- Antes del montaje, compruebe si el automatismo presenta daños de transporte u otros daños.
⇒ ¡Nunca monte un automatismo dañado! ¡Como consecuencia podrían sufrirse lesiones graves!
- Durante el montaje del automatismo debe desconectarse la tensión de la instalación.
- ¡Las entradas de cable no utilizadas deben cerrarse a través de unas medidas adecuadas para garantizar el grado de protección deseado!

¡ATENCIÓN!
Las paredes y el techo deben ser fijos y estables. Monte el automatismo solo en una puerta correctamente alineada. Una puerta mal alineada puede causar lesiones graves.

- Retire los bloqueos de la puerta o inutilice su funcionamiento.
- Emplee solo material de fijación autorizado (p. ej., tacos, tornillos). Adapte el material de fijación al de techos y paredes.
- Compruebe que la puerta se mueve con facilidad.

Montaje

Indicaciones para el montaje

- Determine el lugar de montaje del controlador junto con el usuario.
- Utilización en el interior (véase el capítulo "Datos técnicos" en lo referente a la temperatura y al índice de protección IP).
- Monte el automatismo sobre una base plana con pocas vibraciones.

Colocar las placas de indicaciones en el automatismo

- i** ¡AVISO!
Coloque la placa de indicaciones suministrada conforme al tipo de desbloqueo.
En los automatismos con convertidor de frecuencia, pegue la placa de advertencia centrada sobre la carcasa.

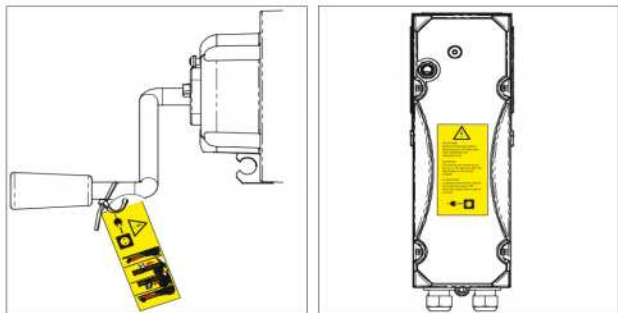

Conectar el automatismo

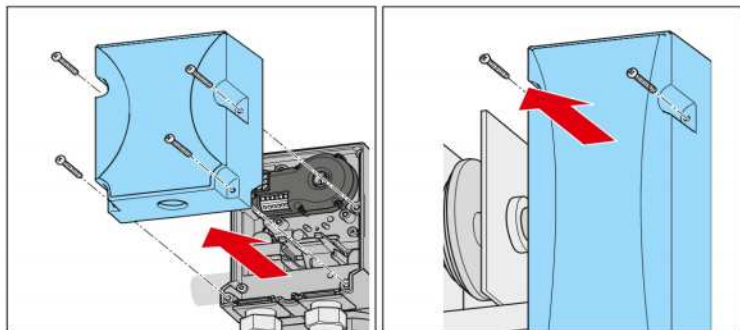

1. Suelte los tornillos de la cubierta.
2. Retire la cubierta.

Conexión a la red eléctrica



¡ATENCIÓN!

Efectuar la conexión a red conforme a la norma EN 12453 (dispositivo de desconexión de red en todos los polos). Montar un interruptor principal con posibilidad de cierre (desconexión en todos los polos) de forma que durante los trabajos de mantenimiento no se conecte accidentalmente la corriente. Véase a este respecto Accesorios, interruptor principal.

Utilice un cable de alimentación de red apropiado protegido con un fusible (10 A, lento).



¡AVISO!

Antes de la conexión a la red eléctrica, sitúe la puerta en la posición central.



¡AVISO!

Los trabajos en el automatismo deben realizarse exclusivamente sin tensión conectada. El automatismo debe conectarse a la red eléctrica por un electricista.



¡AVISO!

El cable debe tenderse siempre firmemente.

Para la conexión utilice únicamente cables de control autorizados por el fabricante. El cable de control es enchufable. Para garantizar la descarga de tracción y el grado de protección, no se puede soltar el atornillamiento.

La versión estándar está diseñada para el funcionamiento con un convertidor de frecuencia con 1~230 V o para el funcionamiento con 3~400 V. El cableado de fábrica para el funcionamiento con 3~400 V puede modificarse para el funcionamiento en una red de 3~230 V.

Si se modifica el cableado del motor para el funcionamiento en la red de 3~230 V, preste atención a que el controlador también esté diseñado para este rango de tensión.

Con un campo rotatorio a la derecha de las fases conectadas, el sentido de rotación está definido de la forma representada a continuación:

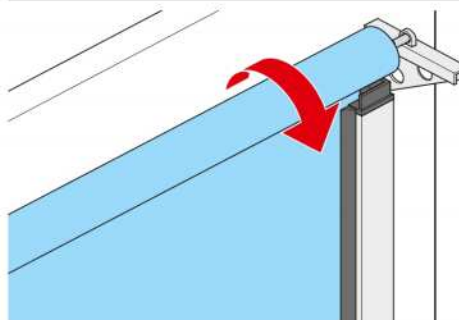

Montaje

Convertidor de frecuencia (CF)

Datos técnicos

Prestaciones	0,5–1,1	kW
Alimentación de tensión	1~230	V
Frecuencia	50/60	Hz
Rango de temperatura admisible	-5 °C...+60 °C	°C
Protección contra sobrecalentamiento	+80 °C	
Rango de frecuencia	20...120	Hz

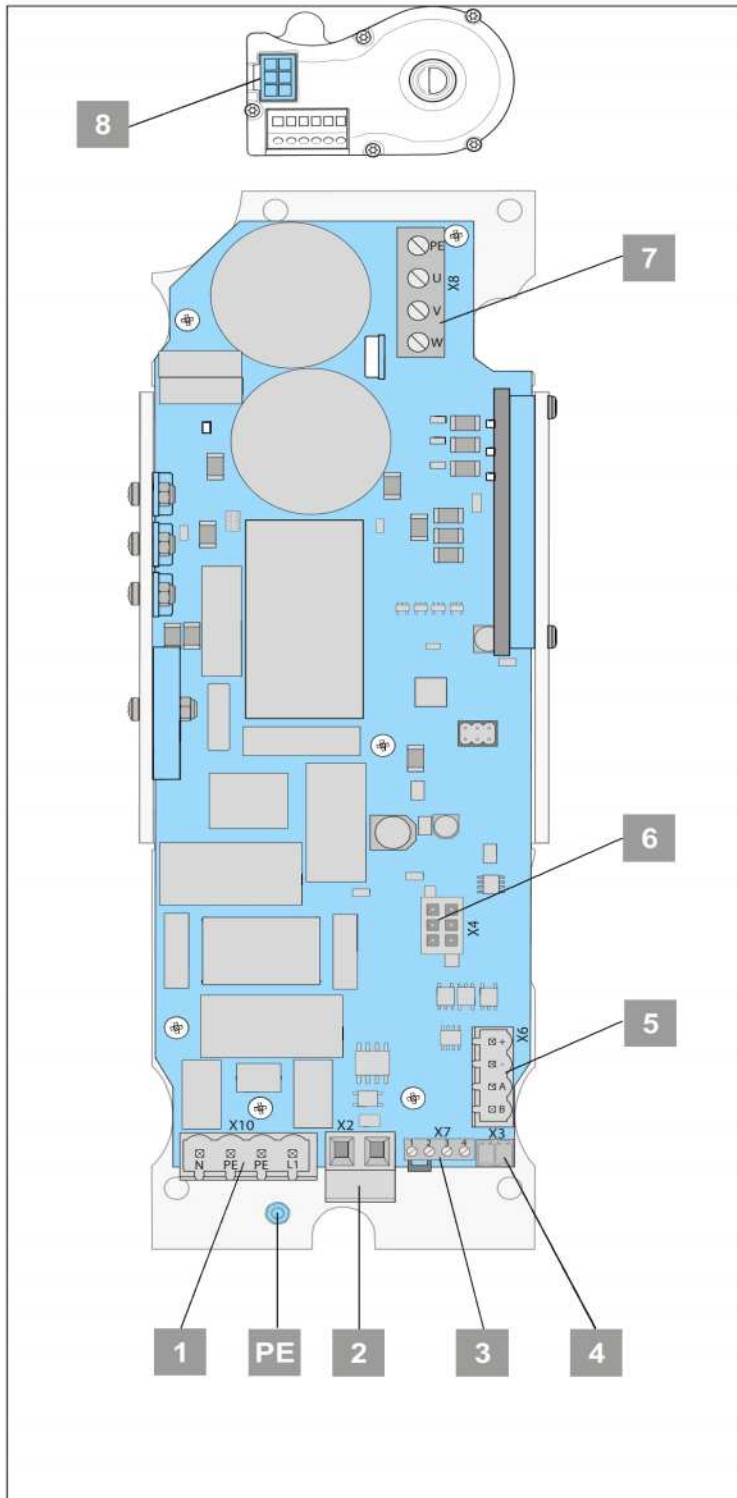

Vista general de los bornes de conexión

N.º	Den.	Conexión
1	X10	Alimentación de red
2	X2	Freno (azul + negro)
3	X7	1 - 2 = microinterruptor Control manual de emergencia
		3 - 4 = termocontacto del motor
4	X3	Circuito de seguridad (al controlador)
5	X6	Interfaz RS485
6	X4	Encoder de valor absoluto
7	X8	Conexión del motor
8		Encoder de valor absoluto

Conexión del motor

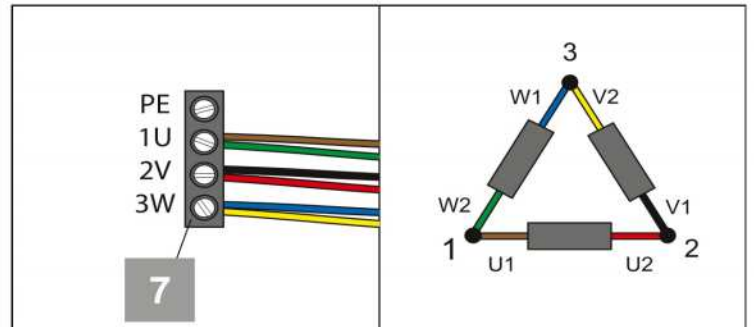

Bornes (CF)	Den.	Color
1 (U)	U1 / W2	Marrón + verde
2 (V)	V1 / U2	Negro + rojo
3 (W)	W1 / V2	Azul + amarillo

Conexiones de GIGAcontrol A

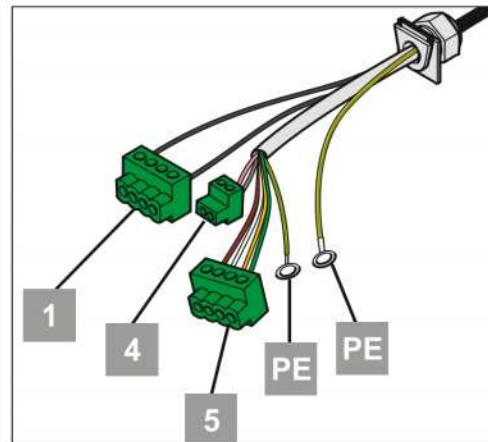

Montaje

Conexión del encoder de valor absoluto

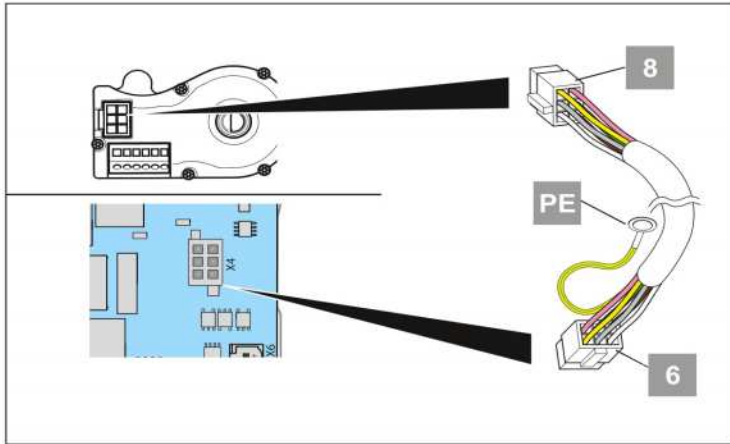

Conexión del freno (X2)

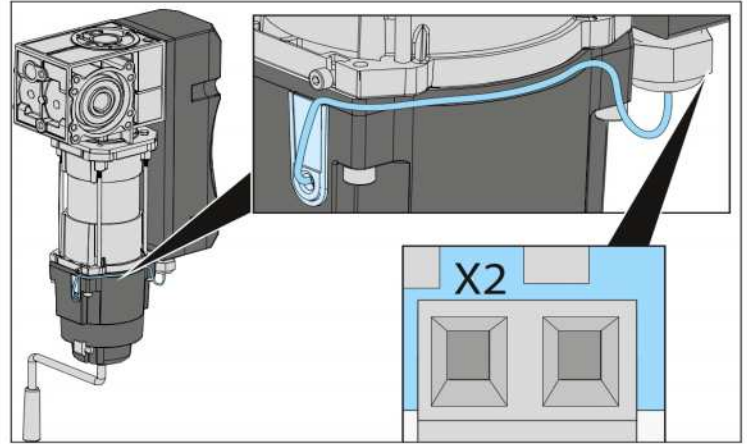

Conexión del circuito de seguridad (X7)

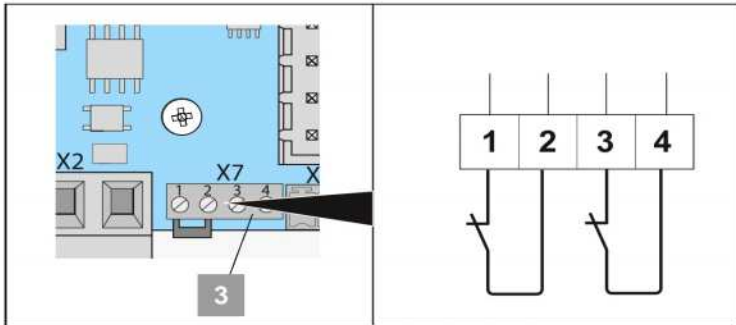

Bornes	Conexión
1	Microinterruptor
2	Control manual de emergencia
3	Termocontacto del motor
4	

Concluir el montaje del convertidor de frecuencia

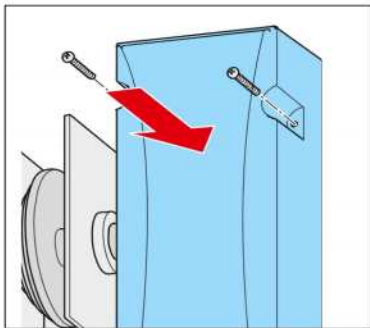

1. Coloque la cubierta.
2. Fije la cubierta con los 4 tornillos.

Conexión del freno a (GIGAcontrol A)

i NOTA:
El relé 1 solo estará disponible cuando no se utilice para la activación del freno (ajuste de fábrica: freno activo).

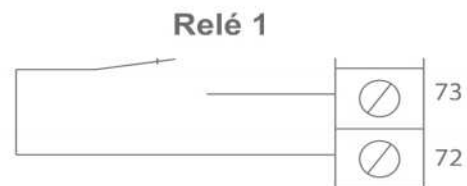

Montaje

Rectificador de freno

i ¡AVISO!
Secciones de cable autorizadas para todos los bornes:
Máx. 2,5 mm².

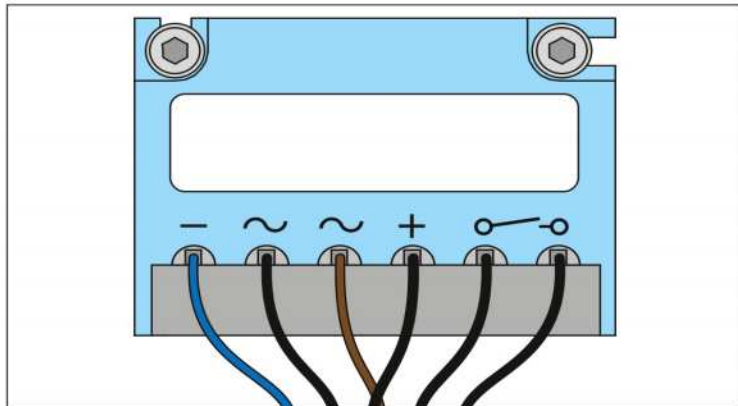

Bornes	Den.	Color	GIGAcontrol A
-	Freno	Azul	-
~	Punto neutro	Negro	-
~	U1	Marrón	-
+	Freno	Negro	-
⏏	Rel 1	Negro	Borne 73
	Rel 1	Negro	Borne 72

Conexión del freno

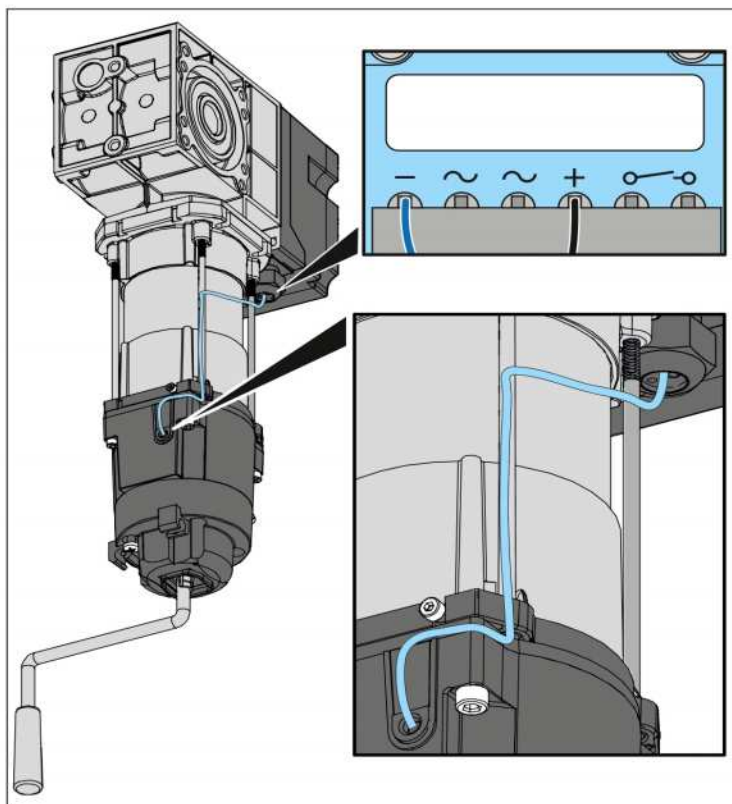

Conexión del freno a GIGAcontrol A

i NOTA:
El relé 1 solo estará disponible cuando no se utilice para la activación del freno (ajuste de fábrica: freno activo).

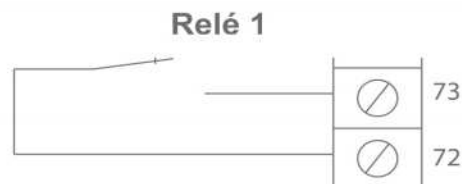

Cableado para la red de 3~400 V

i ¡AVISO!
Secciones de cable autorizadas para todos los bornes:
Máx. 2,5 mm².

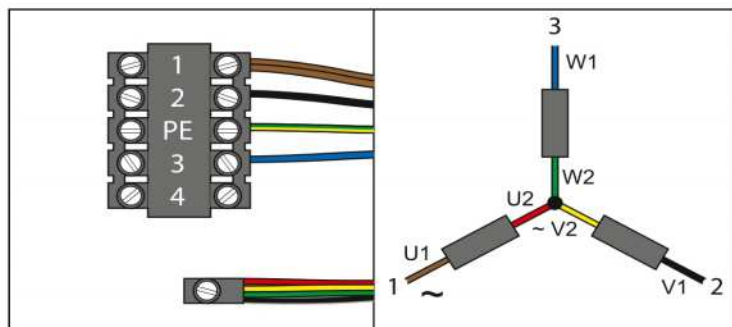

Bornes		Den.	Color
GIGAspeed	GIGAcontrol A		
1	38	U1 / ~	2 x marrón
2	40	V1	Negro
PE	PE	PE	Verde-amarillo
3	42	W1	Azul
Punto neutro		U2 / V2 / W2 / ~	Rojo + amarillo + verde + negro

Montaje

Cableado para red de 3~230 V



¡AVISO!

Secciones de cable autorizadas para todos los bornes:
Máx. 2,5 mm²

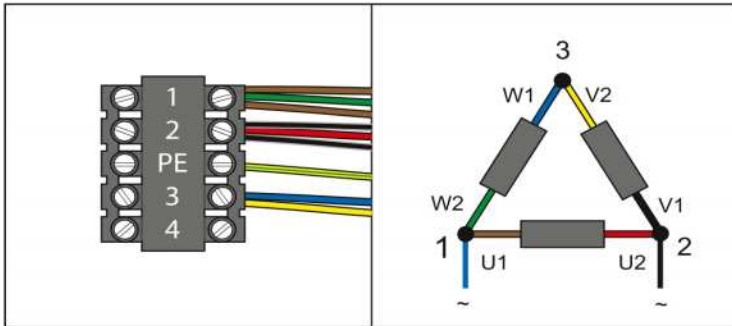

Bornes		Den.	Color
GIGAspeed	GIGAcontrol A		
1	38	U1 / W2 / ~	2 x marrón + verde
2	40	V1 / U2 / ~	2 x negro + rojo
PE	PE	PE	Verde-amarillo
3	42	W1 / V2	Azul + amarillo
~	-	Rectificador de freno	Azul + negro

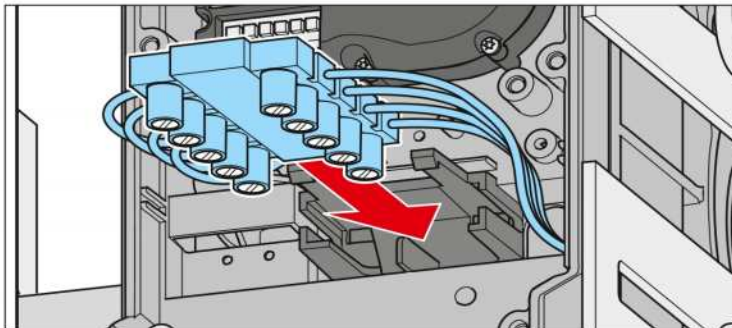

1. Compruebe la conexión tirando ligeramente del cable.
2. Inserte el borne enchufable en el soporte.
3. Fije el cable, preste atención al asiento correcto del borne enchufable y de los manguitos para cable.

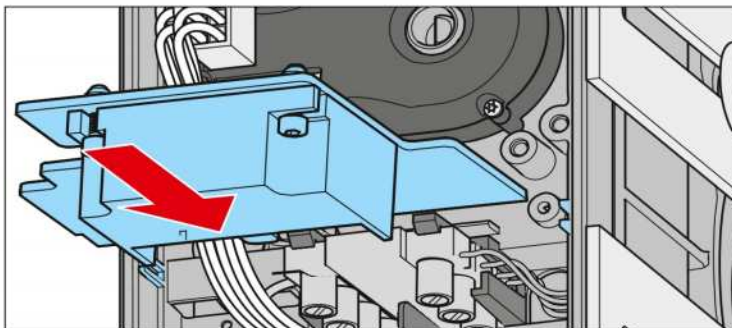

4. Introduzca el rectificador de freno en las guías previstas en la carcasa del interruptor de fin de carrera.

Conectar el interruptor de fin de carrera digital (encoder)

El interruptor de fin de carrera digital es un encoder de valor absoluto, que se conecta través de una interfaz RS485 al controlador. El ajuste, la evaluación de las posiciones finales, de las posiciones de seguridad y de los demás puntos de conmutación se realizan través del controlador.

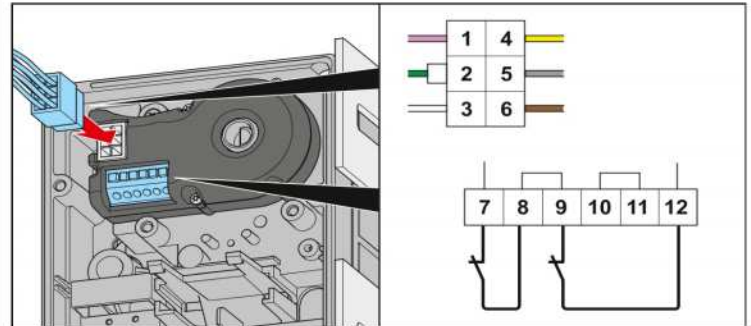

Borne	Función
7 + 8	Termocontacto del motor
Estándar	
9 + 12	Micointerruptor control manual de emergencia
Con elemento de seguridad adicional (opcional)	
9 + 10	Micointerruptor control de emergencia
11 + 12	Elemento de seguridad adicional

1. Conecte la interfaz serie y el circuito de seguridad con el controlador a través del conector de 6 polos del encoder.
2. A través de la regleta de bornes lateral del encoder, conecte los contactos de apertura de los elementos de seguridad, tales como el termocontacto y el control de emergencia.
3. Coloque un puente de alambre en los bornes no ocupados, o retire los puentes de los respectivos bornes de resorte al conectar elementos de seguridad adicionales.
4. Para insertar o retirar los alambres, abra los bornes de resorte pulsando el botón situado encima.
5. Fije el cable, preste atención al asiento correcto del borne enchufable y de los manguitos para cable.

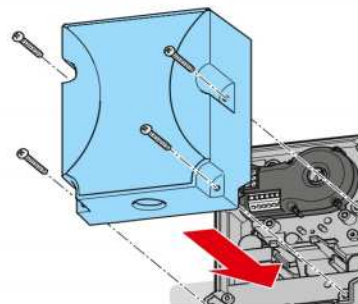

6. Coloque la cubierta.
7. Fije la cubierta con los 4 tornillos.

En los automatismos con una carcasa larga pueden montarse, por ejemplo, controladores, véanse las instrucciones de servicio de los equipos.

Puesta en servicio

Montar y conectar el controlador

- Monte y conecte el controlador antes de la puesta en servicio, véanse para ello las instrucciones de servicio del controlador.

Conectar los elementos de seguridad y los accesorios

- Si se conectan posteriormente elementos de seguridad y accesorios adicionales, esto deberá ajustarse en el controlador, véanse las instrucciones de servicio del controlador.

Indicaciones de seguridad



¡ATENCIÓN!

Desmonte todos los seguros de transporte, así como todos los cables o lazos que estén montados para un accionamiento manual directo de la puerta.



¡ATENCIÓN!

Realice siempre el recorrido de programación manteniendo a la vista la puerta. Asegúrese de que no haya personas, animales ni objetos en la zona de peligro de la puerta.



¡ATENCIÓN!

En los automatismos con convertidor de frecuencia, el proceso de programación de las posiciones finales se realiza a la velocidad máxima ajustada.

Controlar la dirección de movimiento



¡AVISO!

El control de la dirección de movimiento está descrito en las correspondientes instrucciones del controlador. Este proceso es muy importante y debe realizarse cuidadosamente.

Ajuste de las posiciones finales y de los interruptores de fin de carrera

A tal efecto, véanse las instrucciones de servicio del controlador.

Control manual de emergencia



¡ATENCIÓN!

Antes de utilizar el control manual de emergencia, desconecte la instalación de la puerta de la red. El control manual de emergencia solo debe ser realizado con el motor parado y únicamente por el técnico de mantenimiento o personal instruido. El control manual solo debe realizarse desde un lugar seguro.



¡AVISO!

La conmutación entre el funcionamiento manual y motor puede realizarse en cualquier posición de la puerta.



¡AVISO!

La puerta no debe moverse más allá de las posiciones finales porque de lo contrario se alcanzará un interruptor de seguridad.

Un funcionamiento eléctrico de la instalación de la puerta solo volverá a ser posible cuando se "libere" el interruptor de seguridad mediante el control de emergencia.

Abrir y cerrar la puerta con la manivela de emergencia



¡ATENCIÓN!

Al soltar o desbloquear el freno, la manivela debe sujetarse de forma estable puesto que la puerta puede moverse automática e imprevisiblemente.

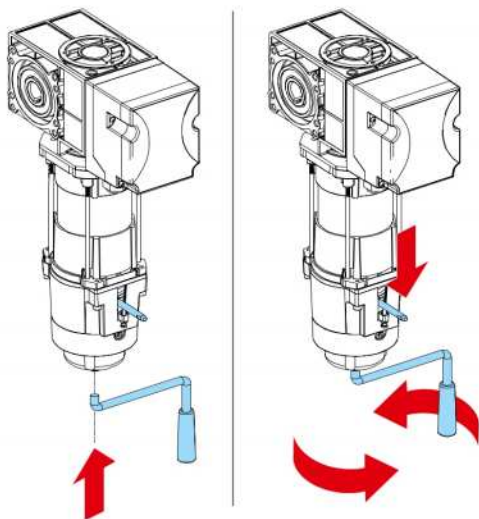

1. Extraiga la manivela del soporte.
2. Introduzca la manivela ejerciendo una ligera presión y girándola un poco hasta el tope en la carcasa de la misma.
3. Suelte el freno accionando la palanca y sujetando a la vez la manivela.
⇒ El circuito de seguridad del automatismo queda interrumpido.
4. Gire la manivela y abra o cierre la puerta.
5. Retire la manivela de su carcasa e insértela en el soporte.
⇒ El automatismo vuelve a estar listo para el funcionamiento con motor.

Mantenimiento y cuidados

Indicaciones de seguridad



¡PELIGRO!

El automatismo o el controlador no deben rociarse bajo ningún concepto con una manguera de agua ni con un limpiador de alta presión.

- No utilice nunca lejía ni ácidos para realizar la limpieza.

Comprobación periódica

- Elimine la suciedad del automatismo y límpielo de vez en cuando con un paño seco.
- Revise regularmente que no haya insectos ni humedad en el automatismo y séquelo o límpielo si fuera necesario.

- Compruebe el asiento firme de todos los tornillos de fijación y, en caso necesario, apriételos de nuevo.
- El engranaje tiene una lubricación de por vida y no requiere ningún mantenimiento. Mantenga libre de óxido el árbol de salida.
- Compruebe el asiento correcto de la cubierta del automatismo.
- Compruebe el funcionamiento correcto de los dispositivos de seguridad regularmente al menos una vez al año (p. ej., BGR 232, versión 2003, válido solo en Alemania).
- Compruebe periódicamente si los cables conductores de tensión presentan puntos de rotura o fallos de aislamiento.



¡PELIGRO!

Si detecta un fallo, ponga la instalación fuera de servicio, asegúrela contra una reconexión y elimine el fallo (o encargue su eliminación).

Mantenimiento y comprobación adicional

Comprobación	Comportamiento	Sí/No	Causa posible	Ayuda
Regleta de seguridad si procede Abra y cierre la puerta accionando la regleta de seguridad.	Comportamiento de la puerta según se ha ajustado en el controlador.	Sí No	• No existe ninguna avería. • Cable roto, borne flojo. • El controlador está ajustado incorrectamente. • Regleta de seguridad defectuosa.	• Compruebe el cableado y apriete los bornes. • Ajuste el controlador. • Ponga fuera de servicio la instalación y asegúrela contra una reconexión. Avise al servicio postventa.
Fotocélula, si procede Véanse las instrucciones del controlador Abra y cierre la puerta interrumpiendo la fotocélula.	Comportamiento de la puerta según se ha ajustado en el controlador.	Sí No	• No existe ninguna avería. • Cable roto, borne flojo. • El controlador está ajustado incorrectamente. • Fotocélula sucia. • Fotocélula defectuosa.	• Compruebe el cableado y apriete los bornes. • Ajuste el controlador. • Limpie la fotocélula. • Ponga fuera de servicio la instalación y asegúrela contra una reconexión. Avise al servicio postventa.
Finales de carrera de seguridad Véanse las instrucciones del controlador Mueva la puerta hasta la posición final superior o inferior ajustada. Continúe moviendo la puerta mediante el control manual de emergencia más allá de la posición final.	El controlador debe indicar un mensaje de error. La puerta no debe poder moverse ya de forma motora. A continuación, vuelva a mover la puerta en dirección inversa a través del control manual de emergencia. Cuando se haya vuelto a alcanzar la posición final ajustada, la puerta volverá a poder funcionar con el motor.			• Ajuste los interruptores de fin de carrera de seguridad de tal modo que no puedan producirse daños ni salirse los cables cuando se alcancen las posiciones finales.

Desmontaje



¡IMPORTANTE!

¡Observe las indicaciones de seguridad!

Los pasos de trabajo son los mismos que los indicados en el apartado "Montaje" pero en el orden inverso. No será necesario realizar los trabajos de ajuste descritos.

Eliminación de residuos

Observe las normativas pertinentes del país.



¡IMPORTANTE!

El engranaje contiene aceite que debe eliminarse debidamente.

Garantía y servicio postventa

La garantía cumple con las correspondientes disposiciones legales. Para cualquier tipo de reclamación referente a la garantía, diríjase a su vendedor o distribuidor especializado. Los derechos derivados de la garantía son aplicables únicamente para el país en el que se haya adquirido el producto.

Las piezas sustituidas pasan a nuestra propiedad.

Si precisa asistencia técnica, piezas de recambio o accesorios, diríjase a su vendedor o distribuidor especializado.

Hemos procurado que las instrucciones de montaje y de servicio sean lo más claras posible. ¿Tiene alguna sugerencia que nos permita mejorar o ha detectado que falta información en las instrucciones de montaje y de servicio? Envíenos sus propuestas a:

Fax: 0049 / 7021 / 8001-403

Correo electrónico: doku@sommer.eu